

# 電動機交換手順書

\* 電動機交換時：電動機及びポンプの焼損発生させぬよう必ず下記手順に従い組替えを実施して下さい。\*

## A

電源を切って下さい。  
弁を閉じて下さい。  
電動機 + ポンプユニットを  
システムから外して下さい。

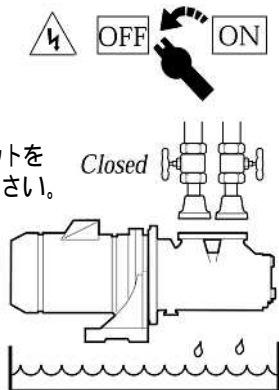

**注意**  
電動機 + ポンプユニットを取外す時には  
油を回収する適当な容器を用意して下さい。

## B

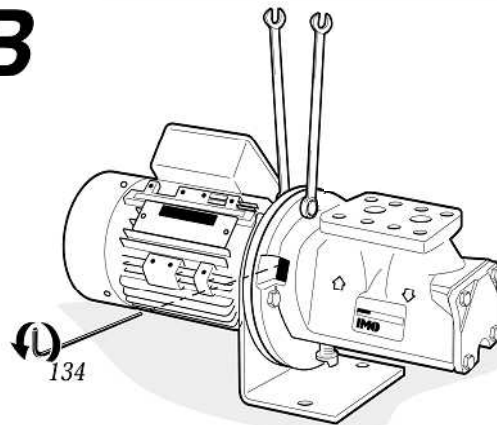

ロックねじ134を緩めて下さい。  
電動機連結ボルトを取外して下さい。  
電動機とアングルブラケットを取外して下さい。

## C

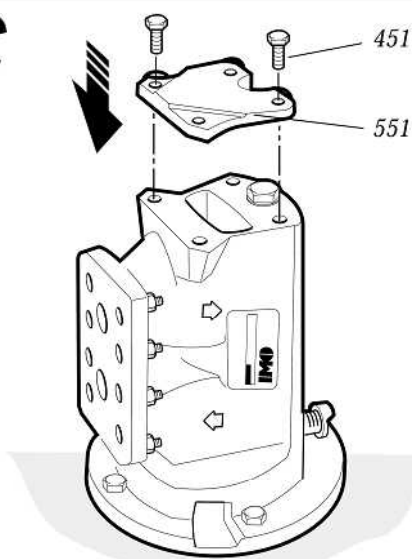

**\* 重要**  
リアカバー551を取外しガスケット556を取除いた  
状態で再度551リアカバーをボルト451を2本だけ  
で取付けて下さい。

## D

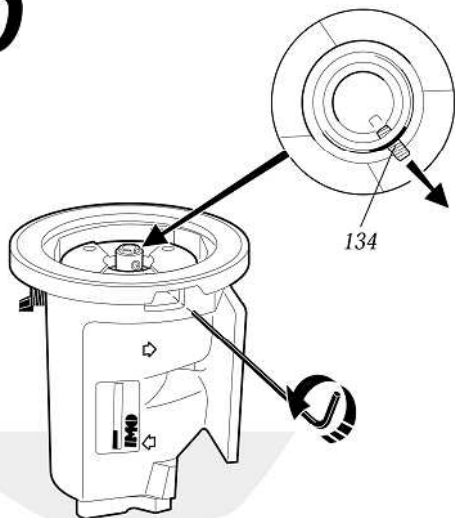

ナイロンスリーブソケット162の割目と電動機  
軸のキー溝位置を必ず合わせて下さい  
ロックねじ134をポンプ本体401の穴に  
合わせて位置調整をして下さい。  
ロックねじ134を回転させて、  
電動機軸キー溝にはめ込んで下さい。

## E

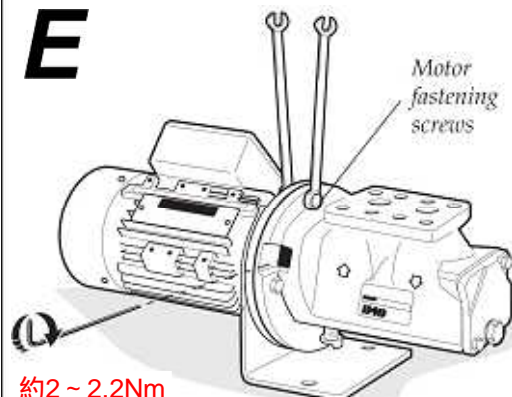

**約2 ~ 2.2Nm**  
電動機とアングルブラケットをはめ、  
ロックねじ134が電動機軸キー溝に入った事を  
確認して下さい。  
電動機固定ねじを締めて下さい。  
ロックねじ134を六角レンチを用いて締め、  
キー溝の奥まで当たっていることを確認、  
1回目は60°締め(当たり跡をつけて)  
いったん緩め、奥まで当ててから2回目は  
35 ~ 45°の角度まで必ず締め込んで  
(=約2 ~ 2.2Nm)下さい。

**\* 重要：** アイドラ-ローター-端面とリアカバー間の潤滑をよくする為にこの隙間は重要です！

## F

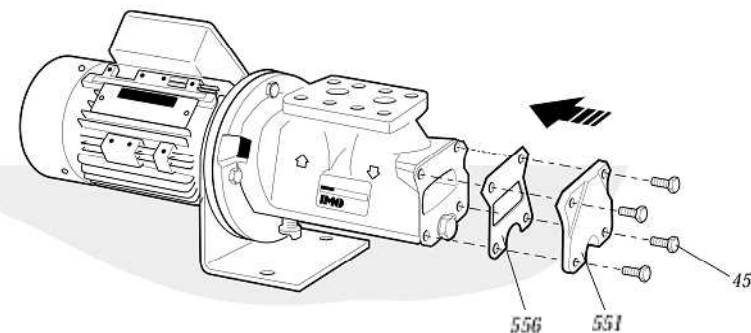

**\* 重要**  
リアカバー551を取外して下さい。  
ガスケット556をはめ、リアカバー551を元の場所に戻して下さい。  
ボルト451を斜めに対向するボルト毎に締めて下さい。(24Nm)  
ポンプをシステムに戻します。